

VBA FLEXICELL AUTOMATIONSZELLE DREHEN & SCHLEIFEN BIS 165 KG

- Bestes Preis-Leistungsverhältnis
- FANUC Roboter mit 12, 25, 35, 50, 70, oder 165 kg Handling-Gewicht
- Galgen- oder Sockelaufbau, Galgenaufbau limitiert bis 35 kg Roboter
- Einfache Bedienung der Steuerung
- Flexible Aufstellung und kompakte Bauweise
- Volle Zugänglichkeit für manuellen Betrieb mit Galgenlösung
- Komplettpaket mit HAINBUCH Spanntechnik centroteX und TOPlus AC möglich
- Kraftspannfutter mit automatisiert wechselbaren Spannköpfen, Fertigung ab Losgröße 1
- Mit Greifer-Wechsel, Spannköpfe / Werkstücke
- Wechselbare Flexiboxen für Werkstücke / Spannköpfe mit 5 oder 10 Schubladen, Einfach- oder Doppelauszug
- Manueller oder automatischer Betrieb möglich

Preis ab EUR 98.000,- (ohne Spanntechnik und Inbetriebnahme)

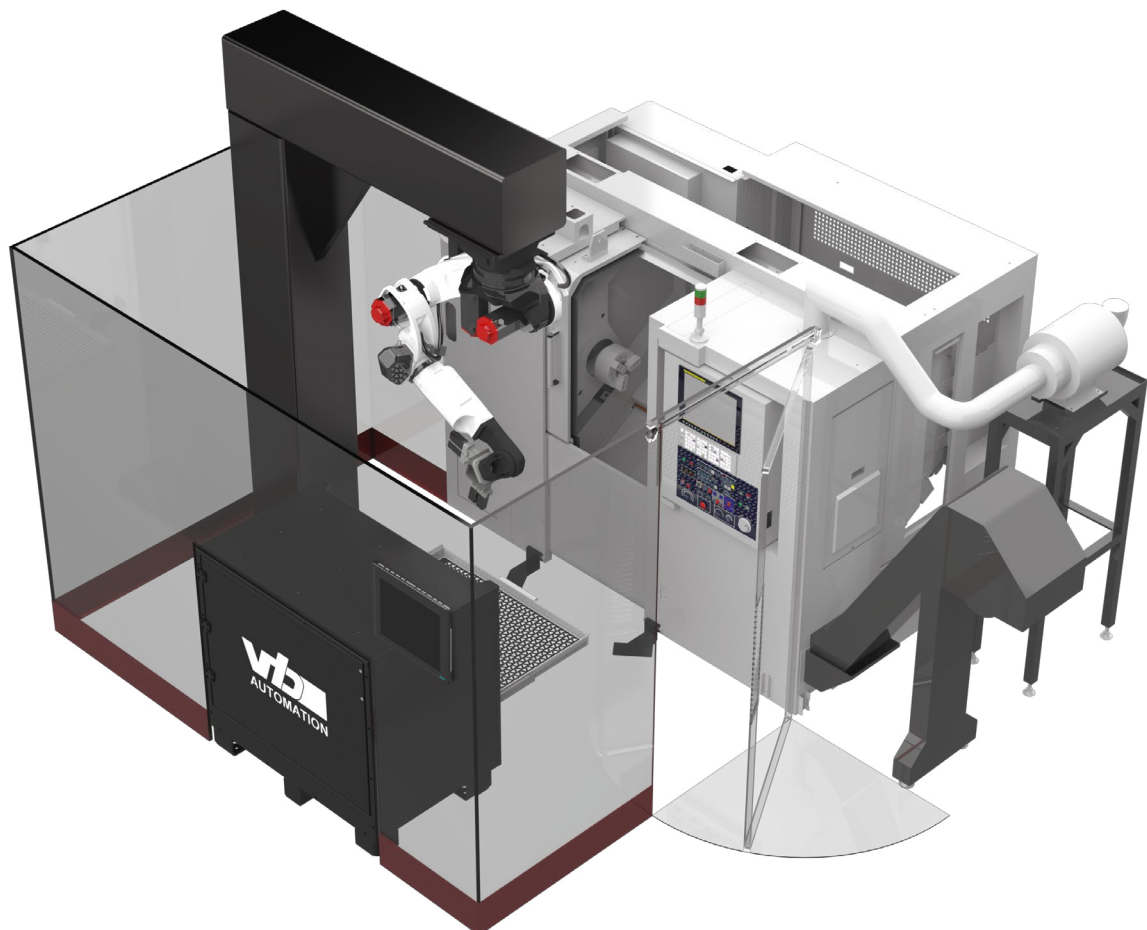

VBA FLEXICELL AUTOMATIONSZELLE

DREHEN & SCHLEIFEN BIS 165 KG

FlexiBox



- Wahlweise als Einfach- oder Doppelauszugvariante
- Intelligente Schubladenverriegelung mit Sicherheitskonzept
- Nutzfläche je Auszug: 950 x 650 mm
- Nutzlast je Auszug: 150 oder 250 kg
- Max. Werkstückhöhe bei 10 Schubladen: 70 mm
- Max. Werkstückhöhe bei 5 Schubladen: 150 mm
- Transport mit Flurförderfahrzeugen möglich
- Einfache SPS-Einbindung (EtherCAT-Schnittstelle)
- Abmaße: 1200 x 800 x 1200 mm (L x B x H)
- Leergewicht: 430 – 650 kg

Spezifikationen

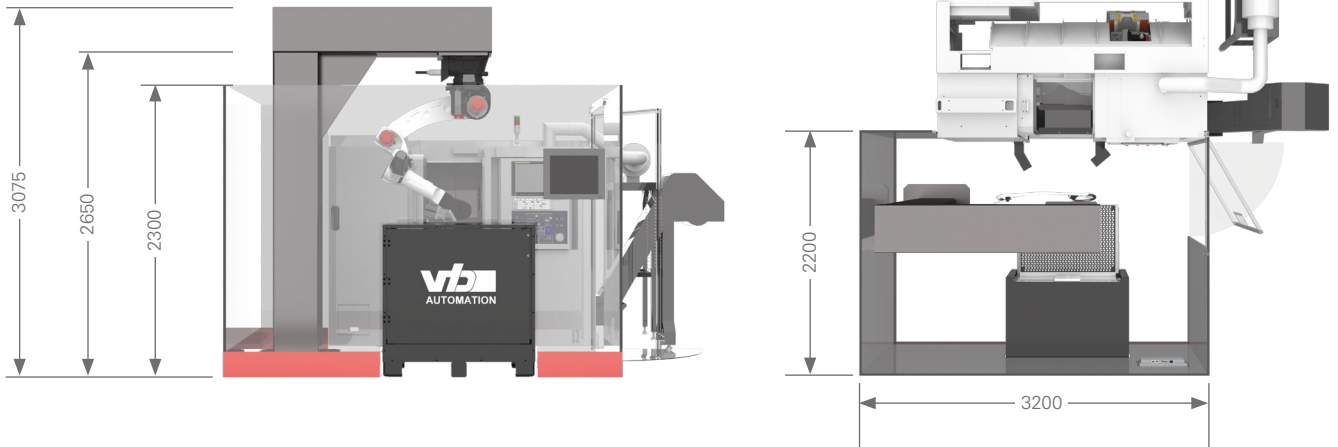

Spannlösungen

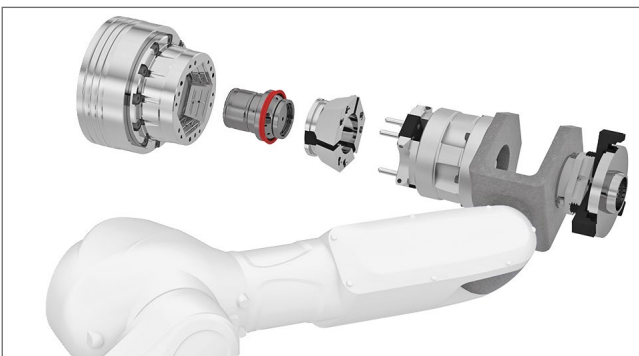

Optionale Spann-technik: Kraftbetätigtes Spannfutter HAINBUCH TOPlus AC

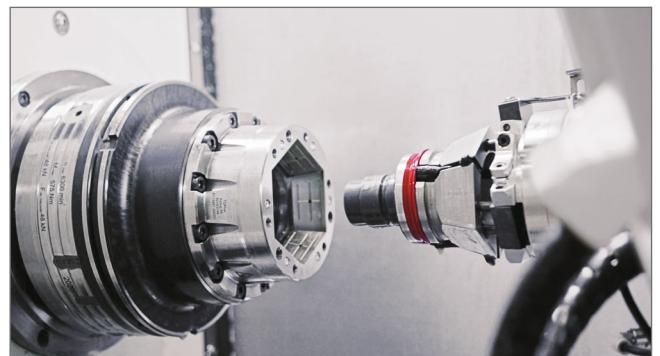

Optionale Spann-technik: Automatisierter Spannkopf- und Werkstückanschlagwechsel

VBA FLEXICELL AUTOMATIONSZELLE FRÄSEN BIS 165 KG

- Bestes Preis-Leistungsverhältnis
- FANUC Roboter mit 12, 25, 35, 50, 70, oder 165 kg Handling-Gewicht
- Galgen- oder Sockelaufbau, Galgenaufbau limitiert bis 35 kg Roboter
- Einfache Bedienung der Steuerung
- Flexible Aufstellung und kompakte Bauweise
- Volle Zugänglichkeit für manuellen Betrieb mit Galgenlösung
- Beladung über Front- oder Seitenfenster
- Kein Umbau der Fräsmaschine für den Automatikbetrieb notwendig
- Komplettpaket mit VBA-Spanntechnik, mechanisch, pneumatisch oder hydraulisch möglich
- Zentrumspanner mit automatisch wechselbaren Klickbacken, Fertigung ab Losgröße 1
- Wechselbare Flexibox für Werkstücke und Spannbacken mit 5 oder 10 Schubladen
- Manueller oder automatischer Betrieb möglich

Preis ab EUR 98.000,- (ohne Spanntechnik und Inbetriebnahme)

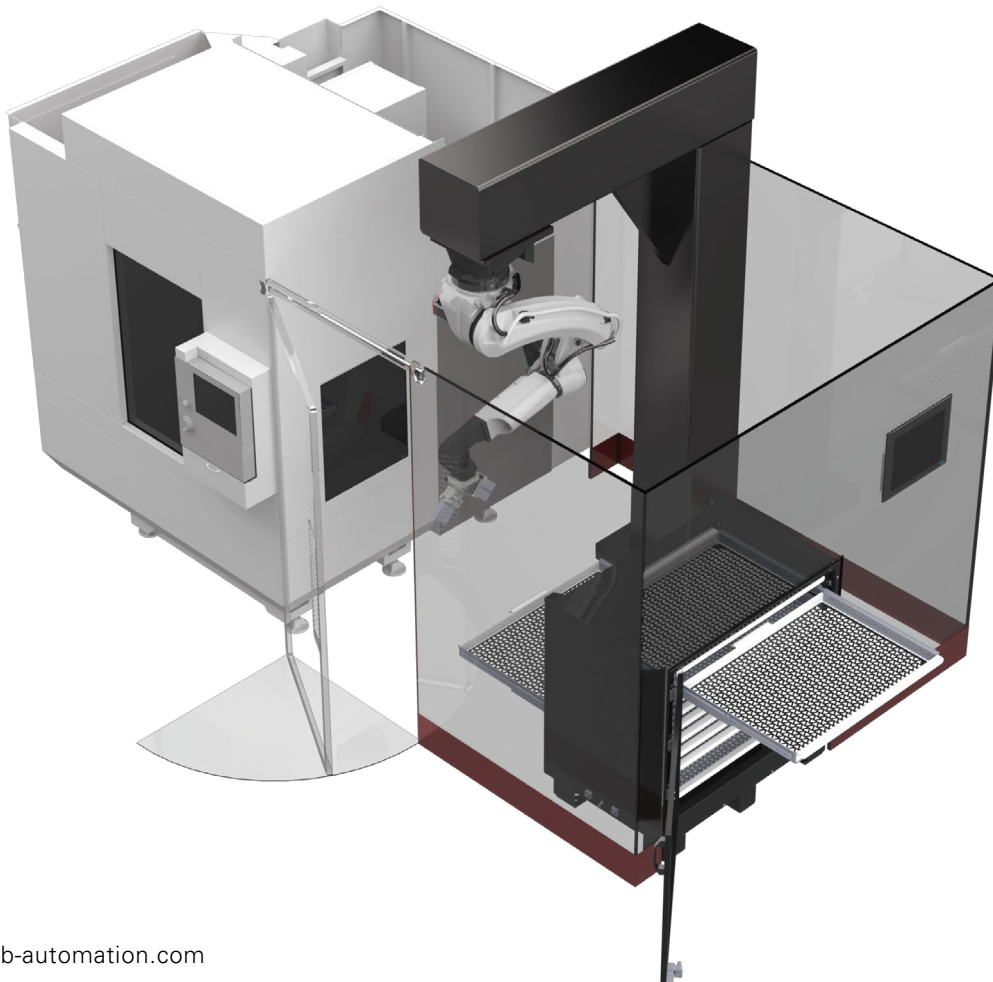

VBA FLEXICELL AUTOMATIONSZELLE

FRÄSEN BIS 165 KG

FlexiBox

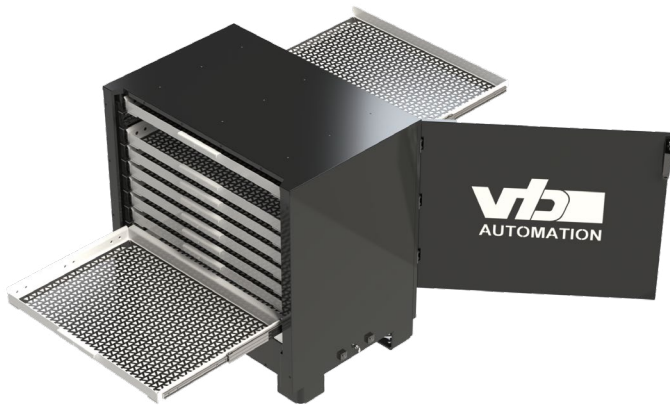

- Wahlweise als Einfach- oder Doppelauszugvariante
- Intelligente Schubladenverriegelung mit Sicherheitskonzept
- Nutzfläche je Auszug: 950 x 650 mm
- Nutzlast je Auszug: 150 oder 250 kg
- Max. Werkstückhöhe bei 10 Schubladen: 70 mm
- Max. Werkstückhöhe bei 5 Schubladen: 150 mm
- Transport mit Flurförderfahrzeugen möglich
- Einfache SPS-Einbindung (EtherCAT-Schnittstelle)
- Abmaße: 1200 x 800 x 1200 mm (L x B x H)
- Leergewicht: 430 – 650 kg

Spezifikationen

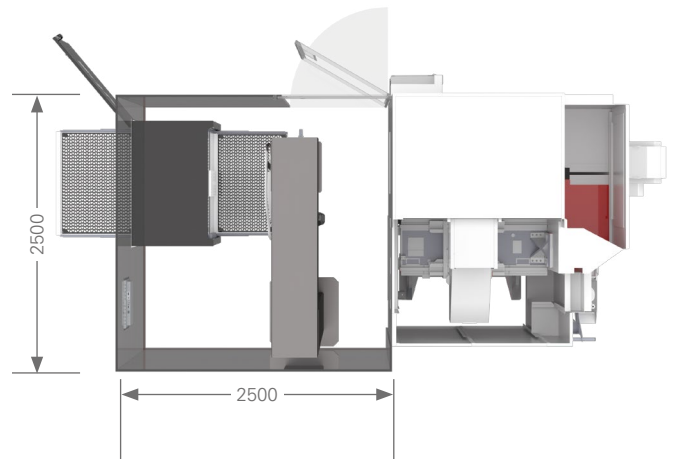
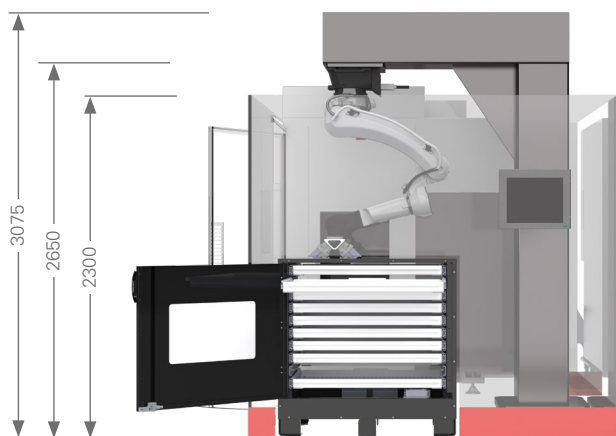

Spannlösungen

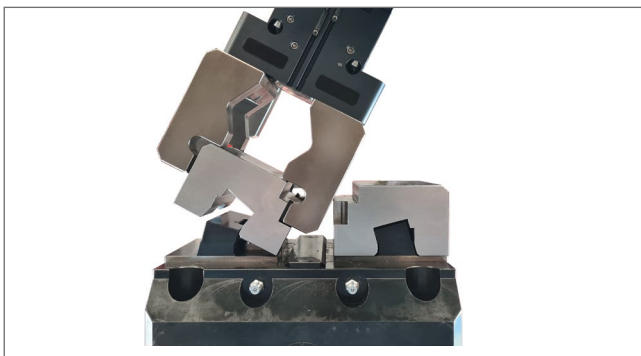

Optionale Spanntechnik: Intelligenter Schraubstock mit automatisch wechselbaren Klickbacken



Optionale Spanntechnik: Pendelbacken und direktes form-schlüssiges Prägen mit den MasterGrip Einsätzen.